

LED LIGHT SET

LT **LED ŽIBINTŲ RINKINYS**
Naudojimo ir saugos nurodymai

DE AT CH **LED-BELEUCHTUNGSSET**
Bedienungs- und Sicherheitshinweise

IAN 285901

Artikel 14135

LT

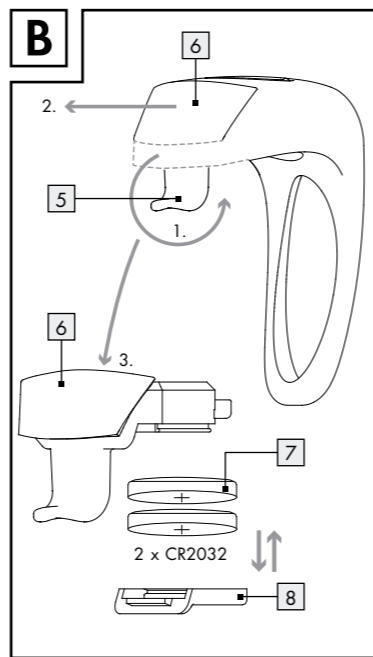
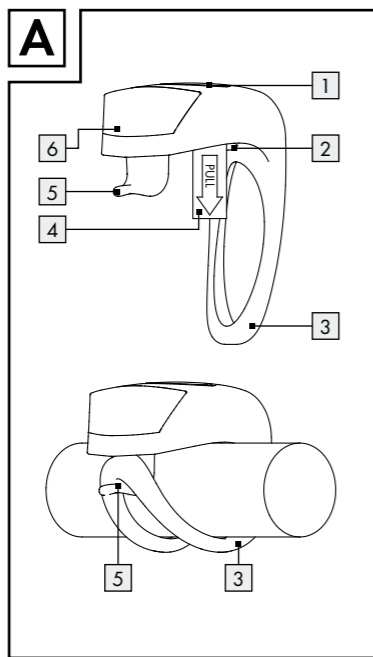

Šioje instrukcijoje naudojamų piktogramų reikšmės

	Perskaitykite nurodymus!
	Kūdikiams bei vaikams gresia pavojus gyvybei ir nelaimingo atsitikimo pavojus!
	Laikykitės įspėjamųjų ir saugos nurodymų!
	Atsargiai! Sprogimo pavojus!
	„Žalioji taškas“ – pakuočės yra perdirbamos.
	Elektros ir elektroninės įrangos ženklavimo simbolis.
	Netinkamai išmetant baterijas / akumulatorius daroma žala aplinkai!
	Produktai ir pakuočės turi būti šalinami nedarant žalos aplinkai.
	Išmetamo kartono perdirbimo kodas.
	Su baterijomis
	Produktas atitinka šios kategorijos produktams galiojančias Europos direktyvas

B pav. Vėl sudėkite visas dalis, atlikdami veiksmus atvirkštine tvarka.

Valymas ir priežiūra

- Jokiu būdu nenaudokite agresyvių valymo arba šveitimo priemonių, kad nepažeistumėte gaminio.
- Norėdami nuvalyti naudokite tik sausą, plaušelių nepaliekančią šluostę.

Išmetimas

Pakuotė pagaminta iš aplinkai nekenksmingų medžiagų, kurias galite išmesti įprastose grąžinamojo perdirbimo vietose.

Daugiau informacijos apie nebetinkamos naudoti gaminio išmetimą sužinosite savo savivaldybės ar miesto administracijoje. Pažeistos arba nebetinkamos naudoti baterijos turi būti atiduotos perdirbti pagal Direktyvos 2006/66/EB ir jos pataisų reikalavimus.

Nugabenkite nebetinkamas naudoti baterijas ir (arba) gaminį į nurodytas surinkimo vietas.

Netinkamai išmesdami baterijas, keliate žalą aplinkai!

Draudžiama išmesti baterijas kartu su buitiniemis atliekomis. Jose gali būti nuodingų sunkiųjų metalų, todėl jos turi būti tvarkomos kaip specialiosios atliekos. Šie cheminiai simboliai nurodo sunkiuosius metalus: Cd = kadmis, Hg = gyvsidabris, Pb = švi-

LED žibintų rinkinys

Įžanga

Nuoširdžiai sveikiname jus įsigijus naująjį pirkinį. Tai aukštos kokybės gaminys. Naudojimo instrukcija yra šio gaminio sudedamoji dalis. Joje yra svarbių nurodymų dėl saugos, naudojimo ir išmetimo. Prieš pradėdami naudoti šį gaminį perskaitykite visus jo naudojimo ir saugos nurodymus. Naudokite šį gaminį tik taip, kaip aprašyta, ir tik pagal naudojimo paskirtį. Perduodami šį gaminį kitiems asmenims, kartu perduokite visus jo dokumentus.

Naudojimo paskirtis

Šis gaminys skirtas naudoti laisvalaikio, stovyklavimo, veiklos atvira ore, važinėjimo dviračiu ir kitais panašiais tikslais. Turi būti laikomasi nacionalinių taisyklių dėl naudojimo kelių eisme. Šis gaminys nėra skirtas naudoti komerciniams tikslais ir turi būti naudojamas tik nurodytais tikslais. Šis gaminys netinka namų patalpoms apšviesti (Spalvinė koordinatė x < 0,270).

Dalių aprašymas

1 Įjungimo / išjungimo mygtukas	5 Laikiklis (silikoninės kilpos)
2 Baterijų skyrelis	6 LED korpusas
3 Silikoninė kilpa	7 Baterijos
4 Skiriamoji juostelė (baterija)	8 Baterijų skyrelio dangtelis

nas. Todėl nebetinkamas naudoti baterijas nugabenkite į komunalinius surinkimo punktus.

Klientų aptarnavimas

KLB GmbH
Diekbree 8
DE-48157 Münster
VOKIETIJA
Telefonas: +49 251 1323757
E-mail: lt@klb-service.eu
www.klb-service.eu

IAN 285901

KLB-Gaminio Nr. 14135

Prašome dėl visų užklausų išsaugoti kasos čekį ir prekės numerį (pvz., IAN 12345) kaip pirkimo įrodymą.

Techniniai duomenys

Tipas: 4233
Vardinė galia: 0,3 W
Apsaugos tipas: IP44 (pagal DIN EN 60529)
Baterijos: 2 x CR2032, 3 V====
Spalvinė koordinatė: x < 0,270

Pakuotės turinys

2 LED žibintai
4 baterijos, CR2032 (iš anksto įdėtos)
1 tvirtinimo ir naudojimo instrukcija

Svarbūs saugos nurodymai

LAIKYKITE VISĄ SAUGOS INFORMACIJĄ IR NURODYMUS SAUGIOJE VIETOJE, KAD ATEITYJE GALĖTUMĖTE JUOS PERŽIŪRĖTI!

- Vaikai dažnai neįvertina galimų pavojų. Laikykite pakuotės medžiagas vaikams nepasiekiamoje vietoje. Šis gaminys nėra žaizdas.
- Vyresni nei 8 metų vaikai ar asmenys, kurių fiziniai, jutiminiai ar protiniai gebėjimai yra silpnėsi, arba atitinkamos patirties bei įgūdžių neturintys asmenys šį gaminį gali naudoti tik prižiūrimi arba išmokyti, kaip saugiai juo naudotis ir kokius pavojus jis gali kelti.

Neleiskite vaikams žaisti su šiuo gaminiu. Vaikams be priežiūros draudžiama šį gaminį valyti ir atlikti naudotojo atliekamos techninės priežiūros darbus.

- Nenaudokite šio gaminio, jei aptikote kokių nors jo pažeidimų.
- Veikiant LED žibintui, nežiūrėkite į jį iš arti.
- Nežiūrėkite į šviesdiodžius (LED) per optinį instrumentą (pvz., didinamąjį stiklą).
- Šviesdiodžiai (LED) yra nekeičiami.

Saugos nurodymai dėl baterijų

- ISPĖJIMAS! PAVOJUS GYVYBEI!** Baterijos neturi patekti į vaikų rankas. Nepalikite baterijų bet kur ir be priežiūros. Kitaip kyla pavojus, kad jas gali praryti vaikai arba gyvūnai. Prarijus reikia nedelsiant kreiptis į gydytoją.
- SPROGIMO PAVOJUS!** Niekada nemėginkite įkrauti neįkraunamų baterijų, neįjunkite jų trumpuoju jungimu ir (ar) neatidarykite jų. Kitaip jos gali perkauti, užsidegti arba sprogti. Niekada nemeskite baterijų į ugnį ar vandenį. Baterijos gali sprogti.

- Nedelsdami išimkite išsiekvojusias baterijas iš gaminio. Kitaip kyla didesnis nuotėkio pavojus.
- Vienu metu keiskite visas baterijas. Nenaudokite skirtingų tipų arba panaudotų baterijų ir naujų baterijų kartu.
- Reguliariai tikrinkite, ar baterijų skystis neištekėja.
- Prisilietus prie ištekėjusių arba pažeistų baterijų kyla cheminių nudegimų pavojus, todėl būtinai mūvėkite tinkamas apsaugines pirštines!
- Išimkite baterijas iš gaminio, jei nenaudojate jo ilgesnį laiką.
- Dėdami baterijas, visada laikykitės tinkamo poliškumo! Poliai nurodyti baterijų skyrelio dangtelyje. Kitaip baterijos gali sprogti.
- Pasirūpinkite, kad baterijų neveiktų mechaninė apkrova.
- Venkite sąlyčio su oda, akimis ir gleivine. Įvykus sąlyčiui su baterijų rūgštimi gausiai nuplaukite sąlyčio vietą vandeniu ir nedelsdami kreipkitės į gydytoją.
- Venkite tokių kraštutinių sąlygų ir temperatūros, kurios galėtų pakenkti baterijoms, pvz., nedėkite jų virš radiatorių.

- Jei reikia, prieš įdėdami baterijas nuvalykite baterijų ir gaminio kontaktus.

Naudojimo pradžia

Nurodymas: prieš naudodami pirmą kartą, ištraukite skiriamą juostelę [4], esančią tarp baterijų [7] ir baterijų skyrelio [2]. Patikrinkite, ar baterijų skyrelio dangtelis visiškai uždarytas ir, jei reikia, papildomai jį paspauskite.

Žibinto tvirtinimas

- Privirtinkite žibintą taip, kaip pavaizduota A pav.

Žibinto įjungimas ir išjungimas

- Norėdami pakeisti švietimo režimą, spauskite įjungimo / išjungimo mygtuką [1] tiek kartų, kiek nurodyta žemiau pateiktoje lentelėje:

1 x	ĮJUNGTA / šviečia nuolat
2 x	Žybsėjimas
3 x	Žybsėjimas su pertrūkiais
4 x	IŠJUNGTA

Baterijų keitimas

- Pakeiskite baterijas [7] taip, kaip pavaizduota B pav.
- Patraukite silikoninę kilpą po laikikliu [5].
- Išimkite LED korpusą [6] traukdami jį į priekį.
- Nuimkite juodą baterijų skyrelio dangtelį [8] ir pakeiskite abi baterijas. Atsižvelkite į tinkamą poliškumą pagal

Legende der verwendeten Piktogramme	
	Anweisungen lesen!
	Lebens- und Unfallgefahr für Kleinkinder und Kinder!
	Warn- und Sicherheitshinweise beachten!
	Vorsicht! Explosionsgefahr!
	Grüner Punkt - Recycling von Verpackungen.
	Symbol zur Erkennung von Elektro- und Elektronikgeräten.
	Umweltschäden durch falsche Entsorgung der Batterien / Akkus!
	Produkte und Verpackungen sollen umweltschonend entsorgt werden.
	Recycling-Code zur Entsorgung von Pappe.
	Batterien inklusive
	Produkt entspricht den produktspezifischen geltenden europäischen Richtlinien

Einleitung



Herzlichen Glückwunsch zum Kauf Ihres neuen Gerätes. Sie haben sich damit für ein hochwertiges Produkt entschieden. Die Bedienungsanleitung ist Bestandteil dieses Gerätes. Sie enthält wichtige Hinweise für Sicherheit, Gebrauch und Entsorgung. Machen Sie sich vor der Benutzung des Geräts mit allen Bedien- und Sicherheitshinweisen vertraut. Benutzen Sie das Gerät nur wie beschrieben und für die angegebenen Einsatzbereiche. Händigen Sie alle Unterlagen bei Weitergabe des Geräts an Dritte mit aus.

Bestimmungsgemäße Verwendung

Das Produkt ist zur universellen Benutzung beispielsweise im Bereich Freizeit, Camping, Outdoor und am Fahrrad geeignet. Die nationalen Vorschriften für die Benutzung im Straßenverkehr sind zu beachten. Das Produkt ist nicht für den kommerziellen Gebrauch vorgesehen und nur für den empfohlenen Einsatz zu verwenden. Zur Raumbeleuchtung im Haushalt ist das Produkt nicht geeignet (Farbkoordinate x < 0,270).

Teilebeschreibung

1	EIN-/ AUS-Taste	5	Halterung (Silikon-schlaufe)
2	Batteriefach	6	LED-Gehäuse
3	Silikon-schlaufe	7	Batterie
4	Isolierstreifen (Batterie)	8	Batteriefachdeckel



Möglichkeiten zur Entsorgung des ausgedienten Produktes erfahren Sie bei Ihrer Gemeinde oder Stadtverwaltung. Defekte oder verbrauchte Batterien müssen gemäß Richtlinie 2006 / 66 / EG recycelt werden. Geben Sie Batterien und /oder das Gerät über die angebotenen Sammeleinrichtungen zurück.



Umweltschäden durch falsche Entsorgung der Batterien!

Batterien dürfen nicht über den Hausmüll entsorgt werden. Sie können giftige Schwermetalle enthalten und unterliegen der Sondermüllbehandlung. Die chemischen Symbole der Schwermetalle sind wie folgt: Cd = Cadmium, Hg = Quecksilber, Pb = Blei. Geben Sie deshalb verbrauchte Batterien bei einer kommunalen Sammelstelle ab.

Service

KLB GmbH Diekbree 8 DE-48157 Münster DEUTSCHLAND Tel.: +49 2 51 132 37 57 E-Mail: de@klb-service.eu www.klb-service.eu	IAN 285901 KLB-Art Nr. 14135 Bitte halten Sie für alle Anfragen den Kassenbon und die Artikelnummer (z. B. IAN 12345) als Nachweis für den Kauf bereit.
--	--

Technische Daten

Typenbezeichnung:	4233
Nennleistung:	0,3 W
Schutzart:	IP44 (nach DIN EN 60529)
Batterie:	2 x CR2032, 3 V===
Farbkoordinate:	x < 0,270

Lieferumfang

2 LED-Beleuchtungen
4 Batterien, CR2032 (bereits eingelegt)
1 Montage- und Bedienungsanleitung

Wichtige Sicherheitshinweise

BEWAHREN SIE ALLE SICHERHEITSHINWEISE UND ANWEISUNGEN FÜR DIE ZUKUNFT AUF!

- Kinder unterschätzen häufig die Gefahren. Halten Sie Kinder stets vom Verpackungsmaterial fern. Das Produkt ist kein Spielzeug.

- Dieses Gerät kann von Kindern ab 8 Jahren und darüber sowie von Personen mit verringerten physischen, sensorischen oder mentalen Fähigkeiten oder Mangel an Erfahrung und Wissen benutzt werden, wenn sie beaufsichtigt oder bezüglich des

sicheren Gebrauchs des Gerätes unterwiesen wurden und die daraus resultierenden Gefahren verstehen. Kinder dürfen nicht mit dem Gerät spielen. Reinigung und Benutzerwartung dürfen nicht von Kindern ohne Beaufsichtigung durchgeführt werden.

- Verwenden Sie das Gerät nicht, wenn Sie irgendwelche Beschädigungen feststellen.
- Bei Betrieb nicht aus kurzem Abstand in die LED schauen.
- Die LED nicht mit einem optischen Instrument (z. B. Lupe) betrachten.
- Ein Wechsel der LED-Leuchtmittel ist nicht möglich.

Sicherheitshinweise zu Batterien

- WARNUNG! LEBENSGEFAHR!** Batterien gehören nicht in Kinderhände. Lassen Sie Batterien nicht herumliegen. Es besteht die Gefahr, dass diese von Kindern oder Haustieren verschluckt werden. Suchen Sie im Falle eines Verschluckens sofort einen Arzt auf.



EXPLOSIONSGEFAHR! Laden Sie nicht aufladbare Batterien niemals wieder auf, schließen Sie sie nicht kurz und /oder öffnen Sie sie nicht. Überhitzung, Brandgefahr oder Platzen können die Folge sein. Werfen Sie Batterien niemals in Feuer oder Wasser. Die Batterien können explodieren.

Entfernen Sie verbrauchte Batterien umgehend aus dem Produkt. Andernfalls besteht erhöhte Auslaufgefahr.

Tauschen Sie immer alle Batterien gleichzeitig aus. Verwenden Sie keine unterschiedlichen Typen oder gebrauchte und neue Batterien miteinander.

Prüfen Sie die Batterien regelmäßig auf Undichtigkeit.

Ausgelaufene oder beschädigte Batterien können bei Berührung mit der Haut Verätzungen verursachen; tragen Sie deshalb in diesem Fall unbedingt geeignete Schutzhandschuhe!

Entfernen Sie bei längerer Nichtverwendung die Batterien aus dem Produkt.

Achten Sie beim Einlegen auf die richtige Polarität! Diese wird im Batteriefachdeckel

angezeigt. Andernfalls können die Batterien explodieren.

- Setzen Sie Batterien keiner mechanischen Belastung aus.
- Vermeiden Sie den Kontakt mit Haut, Augen und Schleimhäuten. Spülen Sie bei Kontakt mit Batteriesäure die betroffenen Stellen sofort mit reichlich klarem Wasser und suchen Sie umgehend einen Arzt auf.
- Vermeiden Sie extreme Bedingungen und Temperaturen, die auf Batterien einwirken können, z. B. auf Heizkörpern.
- Reinigen Sie Batterie- und Gerätekontakt vor dem Einlegen falls erforderlich.

Inbetriebnahme

Hinweis: Entfernen Sie vor dem ersten Gebrauch den Isolierstreifen **4** zwischen den Batterien **7** und dem Batteriefach **2**. Prüfen Sie, ob der Batteriefachdeckel vollständig geschlossen ist und drücken Sie ihn ggf. zu.

Beleuchtung befestigen

- Befestigen Sie die Beleuchtung wie in Abb. A dargestellt.

Beleuchtung ein-/ ausschalten

- Zum Wechseln des Leuchtmodus drücken Sie die EIN-/ AUS-Taste **1** wie in der folgenden Tabelle dargestellt:

1 x	EIN / Standlicht
2 x	Blinklicht
3 x	Intervall-Blinklicht
4 x	AUS

Batterien wechseln

- Wechseln Sie die Batterien **7** aus, wie in Abb. B dargestellt.

- Ziehen Sie die Silikon-schlaufe unter die Halterung **5**.
- Ziehen Sie das LED-Gehäuse **6** nach vorne heraus.
- Entnehmen Sie den schwarzen Batteriefachdeckel **8** und wechseln Sie beide Batterien aus. Achten Sie auf die korrekte Polarität gemäß Abb. B. Setzen Sie alle Teile in umgekehrter Reihenfolge wieder zusammen.

Reinigung und Pflege

- Verwenden Sie keinesfalls aggressive Reinigungsmittel oder Scheuermittel, um das Material nicht zu beschädigen.
- Verwenden Sie zur Reinigung und Pflege ein trockenes, fusselfreies Tuch.

Entsorgung

Die Verpackung besteht aus umweltfreundlichen Materialien, die Sie über die örtlichen Recyclingstellen entsorgen können.